



CENTRO RICERCHE ORIENTAMENTO SVILUPPO  
SOCIO-PROFESSIONALE

# COMPETENZE E AUTOVALUTAZIONE

Elena Ramella

- I.C. Ponti – Gallarate
- I.C. Vidoletti- Varese
- I.C. Como Centro
- I.C. Dante Gallarate
- I.T.I.S. Magistri Cumacini – Como
- Istituto Parma – Saronno
- Istituto Vanoni – Menaggio
- Liceo Candiani – Busto Arsizio

# LA SCUOLA È PASSATA DA

INSEGNAMENTO  
PER CONOSCENZE



MISURARE E  
VALUTARE



VOTO

APPRENDIMENTO  
PER COMPETENZE



CERTIFICARE



ATTESTATO



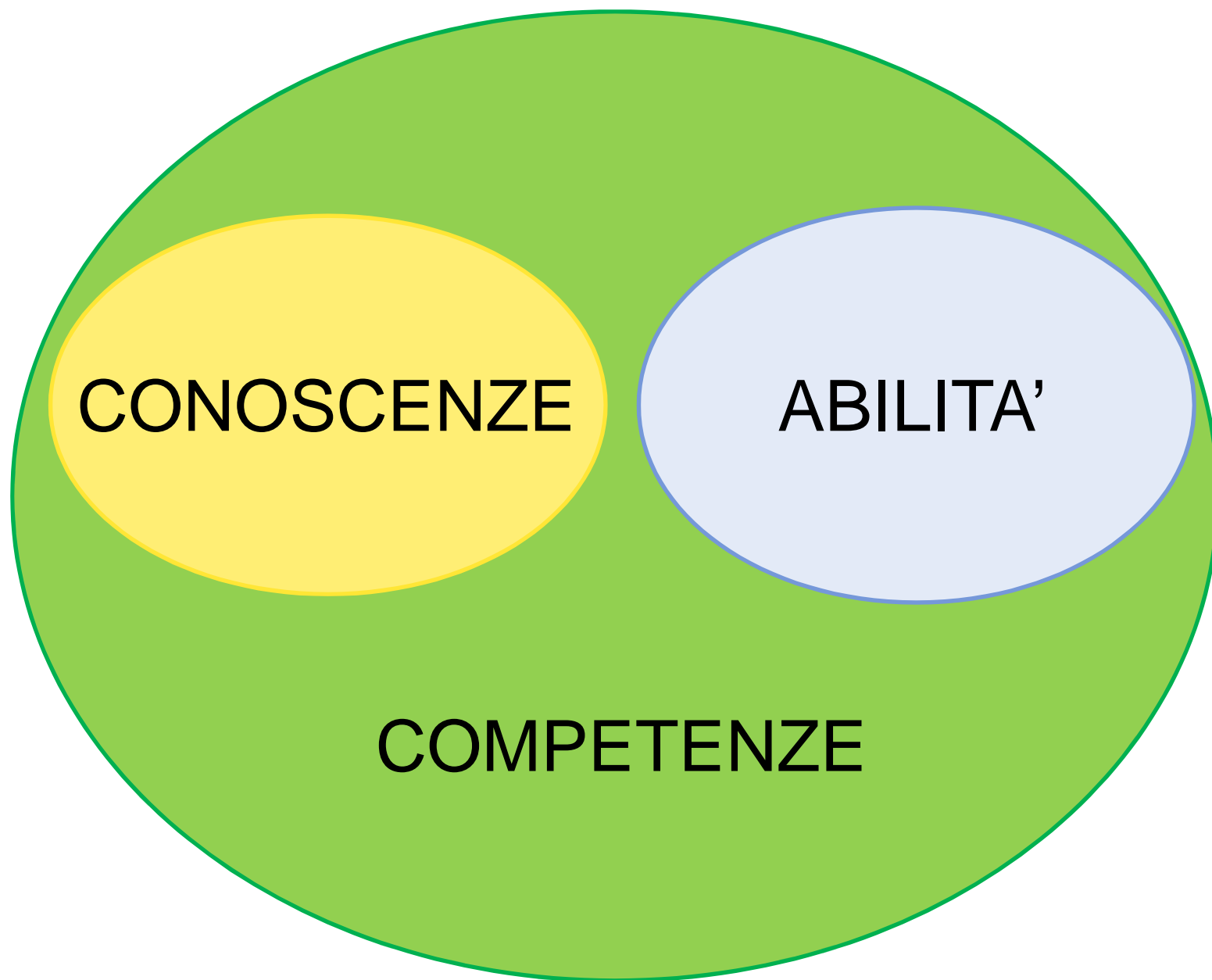

**CONOSCENZE**

**ABILITA'**

**COMPETENZE**

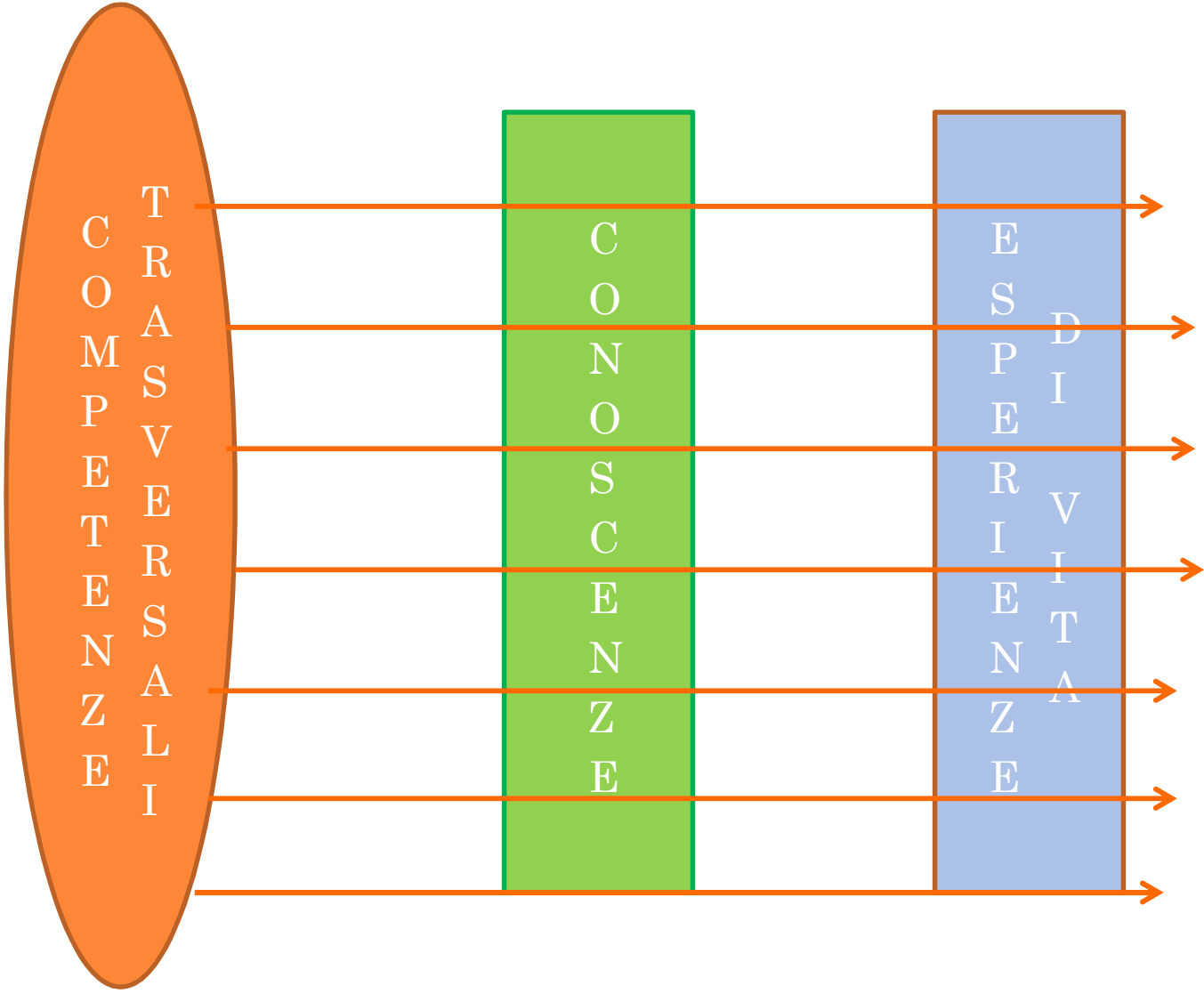

# CARATTERISTICHE DELLE COMPETENZE TRASVERSALI

- OSSERVABILE:

se ha contenuti definiti e osservabili può essere  
**CERTIFICATA**

- GRADUALITA':

deve essere **progressiva** e a **livelli**, non è mai  
definitiva e può svilupparsi sempre



La scuola se ne deve occupare per  
**promuovere lo sviluppo e l'autoconsapevolezza**



# IL QUADRO EUROPEO DELLE QUALIFICHE

Identificati 8 livelli che passano da:

SUPERVISIONE DIRETTA



AUTONOMIA



RESPONSABILITÀ DIRETTA



# PRIMO GRADO

## Percorso dello studente:

- Compilazione di una scheda sulle proprie competenze
- Compilazione di una scheda informativa sulla futura scuola

## Percorso dei genitori:

Compilazione di una scheda sulle considerazioni e sulle aspettative

## obiettivo:

Consiglio di orientamento



# La scheda riassuntiva del percorso



MINISTERO DELLA PUBBLICA ISTRUZIONE  
 UFFICIO SCOLASTICO REGIONALE PER LA LOMBARDIA  
**ISTITUTO COMPRENSIVO "PONTI"**  
**CONSIGLIO ORIENTATIVO**

Ai genitori dell'ALUNNO/A ..... CLASSE.....

Il consiglio di classe, tenuto conto degli esiti scolastici, nell'ambito delle competenze di cittadinanza indica i livelli:

	Livello	Base	Medio	Alto
Comunicare				
Acquisire e Interpretare informazioni				
Individuare collegamenti e relazioni				
Risolvere problemi				
Elaborare e Realizzare progetti				
Agire in modo autonomo e responsabile				
Collaborare e Partecipare				

rilevate le attitudini per la/e seguente/i area/e:

<input type="checkbox"/> espressiva	<input type="checkbox"/> scientifica
<input type="checkbox"/> motoria	<input type="checkbox"/> tecnica/operativa
<input type="checkbox"/> linguistica	<input type="checkbox"/> umanistico/letteraria.

considerati gli interessi e le motivazioni espressi durante le attività di orientamento consiglia la prosecuzione degli studi nell'ambito della:

<input type="checkbox"/> ISTRUZIONE e FORMAZIONE PROFES. REGIONALE – Istituti Professionali e CFP - Durata triennale - Area:
<input type="checkbox"/> agricola (coltivazioni arboree, erbacee, ortofloricole)
<input type="checkbox"/> agro-alimentare (panificazione e pasticceria)
<input type="checkbox"/> servizi della ristorazione (servizi di sala bar - preparazione pasti)
<input type="checkbox"/> artigianato artistico (operatore delle lavorazioni artistiche)
<input type="checkbox"/> chimica e ambientale
<input type="checkbox"/> commerciale e dei servizi logistici (operatore ai servizi di vendita - operatore dei sistemi e dei servizi logistici)
<input type="checkbox"/> grafica, comunicazione multimediale e spettacolo
<input type="checkbox"/> elettrica-elettronica, informatica e telecomunicazioni (operatore elettrico - operatore elettronico)
<input type="checkbox"/> cura della persona, estetica, sport e benessere (operatore del benessere: acconciatura - operatore del benessere: trattamenti estetici)
<input type="checkbox"/> legno e arredamento (operatore del legno)
<input type="checkbox"/> meccanica (operatore di impianti termoidraulici - operatore della riparazione di veicoli a motore - operatore meccanico)
<input type="checkbox"/> servizi d'impresa (operatore amministrativo segretariale)
<input type="checkbox"/> moda e abbigliamento (operatore dell'abbigliamento)
<input type="checkbox"/> servizi di promozione e accoglienza turistica (operatore ai servizi di promozione e accoglienza - tecnico dei servizi di animazione turistico/sportiva e del tempo libero (4 anni))

<input type="checkbox"/> ISTRUZIONE TECNICA Durata quinquennale – Settore e Indirizzo:	<input type="checkbox"/> ISTRUZIONE PROFESSIONALE Durata quinquennale – Settore e Indirizzo:	<input type="checkbox"/> ISTRUZIONE LICEALE Durata quinquennale - Indirizzo:
<input type="checkbox"/> SETTORE ECONOMICO	<input type="checkbox"/> SETTORE SERVIZI	<input type="checkbox"/> Liceo classico
<input type="checkbox"/> amministrazione, finanza e marketing	<input type="checkbox"/> servizi per l'agricoltura e lo sviluppo rurale	<input type="checkbox"/> Liceo scientifico
<input type="checkbox"/> turismo	<input type="checkbox"/> servizi socio- sanitari	<input type="checkbox"/> Liceo linguistico
<input type="checkbox"/> SETTORE TECNOLOGICO	<input type="checkbox"/> servizi per l'enogastronomia e l'ospitalità alberghiera	<input type="checkbox"/> Liceo artistico
<input type="checkbox"/> meccanica, meccatronica ed energia	<input type="checkbox"/> servizi commerciali	<input type="checkbox"/> Liceo musicale e coreutico
<input type="checkbox"/> trasporti e logistica	<input type="checkbox"/> SETTORE INDUSTRIA e ARTIGIANATO	<input type="checkbox"/> Liceo delle scienze umane
<input type="checkbox"/> elettronica ed elettrotecnica	<input type="checkbox"/> produzioni artigianali e industriali	
<input type="checkbox"/> informatica e telecomunicazioni	<input type="checkbox"/> manutenzione assistenza tecnica	
<input type="checkbox"/> grafica e comunicazione		
<input type="checkbox"/> chimica, materiali e biotecnologie		
<input type="checkbox"/> agraria, agroalimentare e agroindustria		
<input type="checkbox"/> costruzioni, ambiente e territorio		
<input type="checkbox"/> sistema moda		

Per il Consiglio di classe  
 Il Coordinatore

Il Dirigente Scolastico

Data, .....

.....

.....





## SECONDO GRADO

### Percorso dello studente:

Questionario da somministrare nelle classi dalla seconda alla quinta

### Competenze da certificare:

- Competenze sociali
- Competenze comunicative
- Competenze organizzative

### obiettivo:

**auto**certificazione delle competenze



## **COMPETENZE SOCIALI:**

**Contribuire efficacemente al lavoro di gruppo**

**Sostenere il punto di vista del gruppo anche se non la condivido**

**Rispettare le regole condivise dal gruppo**

**Condividere le mie idee con gli altri**

**Relazionarmi con i miei coetanei**

**Relazionarmi positivamente con gli adulti**

**Capire le esigenze degli altri**

**Gestire i conflitti**

**Saper creare un rapporto di fiducia**

**Sono capace ad adeguarmi ai diversi ambienti multiculturali**

## **COMPETENZE COMUNICATIVE:**

**Esprimermi oralmente in modo chiaro**

**Scrivere correttamente**

**Adeguare il mio linguaggio in base all'interlocutore**

**Strutturare un testo in modo appropriato alle richieste**

**Utilizzare la terminologia appropriata**

**Partecipare positivamente alle discussioni**

**Applicare le consegne che mi vengono date**

**Essere disponibile all'ascolto**

**Argomentare**

**Adeguare il linguaggio del mio corpo alle diverse situazioni**

## **COMPETENZE ORGANIZZATIVE:**

**Analizzare gli aspetti problematici di una situazione**

**Individuare strategie idonee per la risoluzione di un problema**

**Organizzare un'attività**

**Pianificare i tempi e le fasi di un progetto**

**Assumersi degli impegni e portarli a termine**

**Operare delle scelte**

**Adattarmi alle diverse situazioni**

**Proporre soluzioni creative**

**Prendere l'iniziativa**

**Considerare attentamente le diverse informazioni**

# Analisi dei risultati

## Competenze sociali

### 1) Contribuire al lavoro di gruppo

**Sono in grado di contribuire efficacemente al lavoro di gruppo (%)**

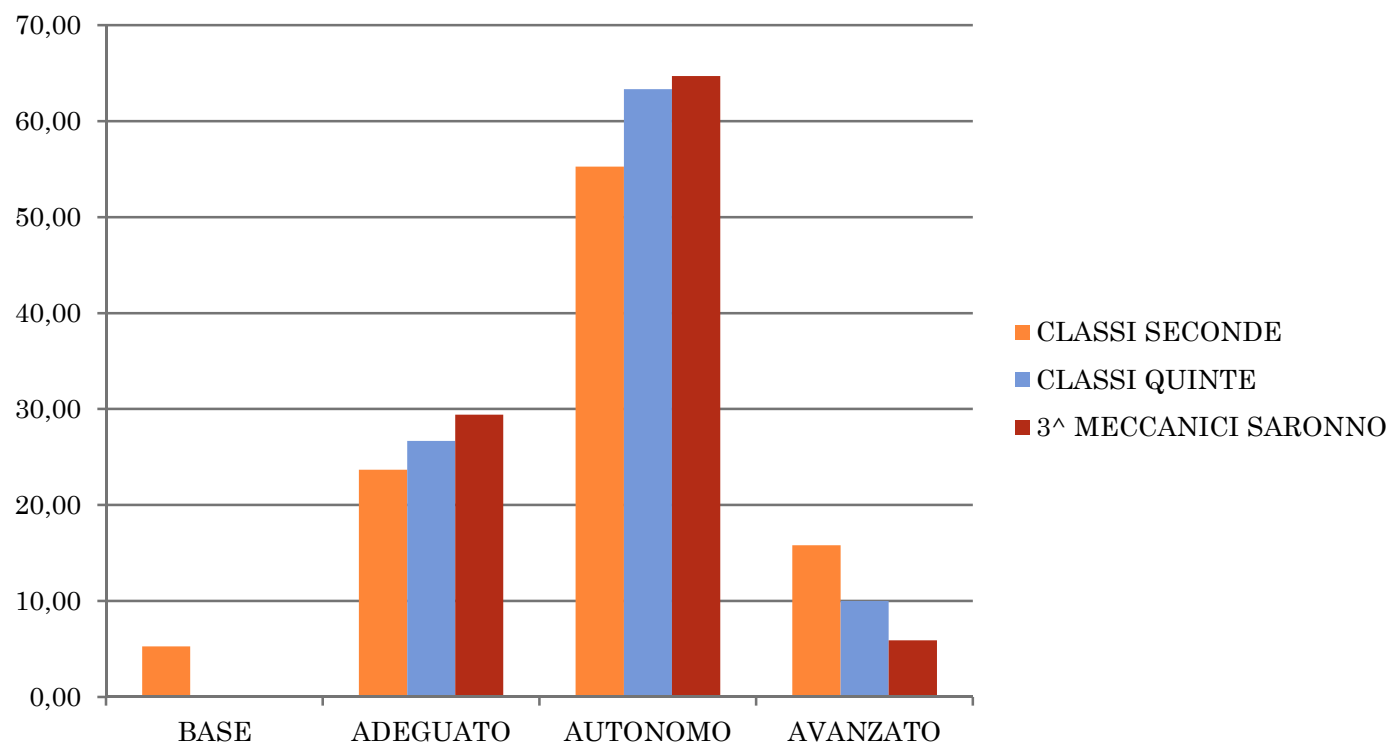

# Competenze comunicative

## 3) Adeguare il mio linguaggio in base all'interlocutore

**Sono in grado di adeguare il mio linguaggio in base all'interlocutore (%)**

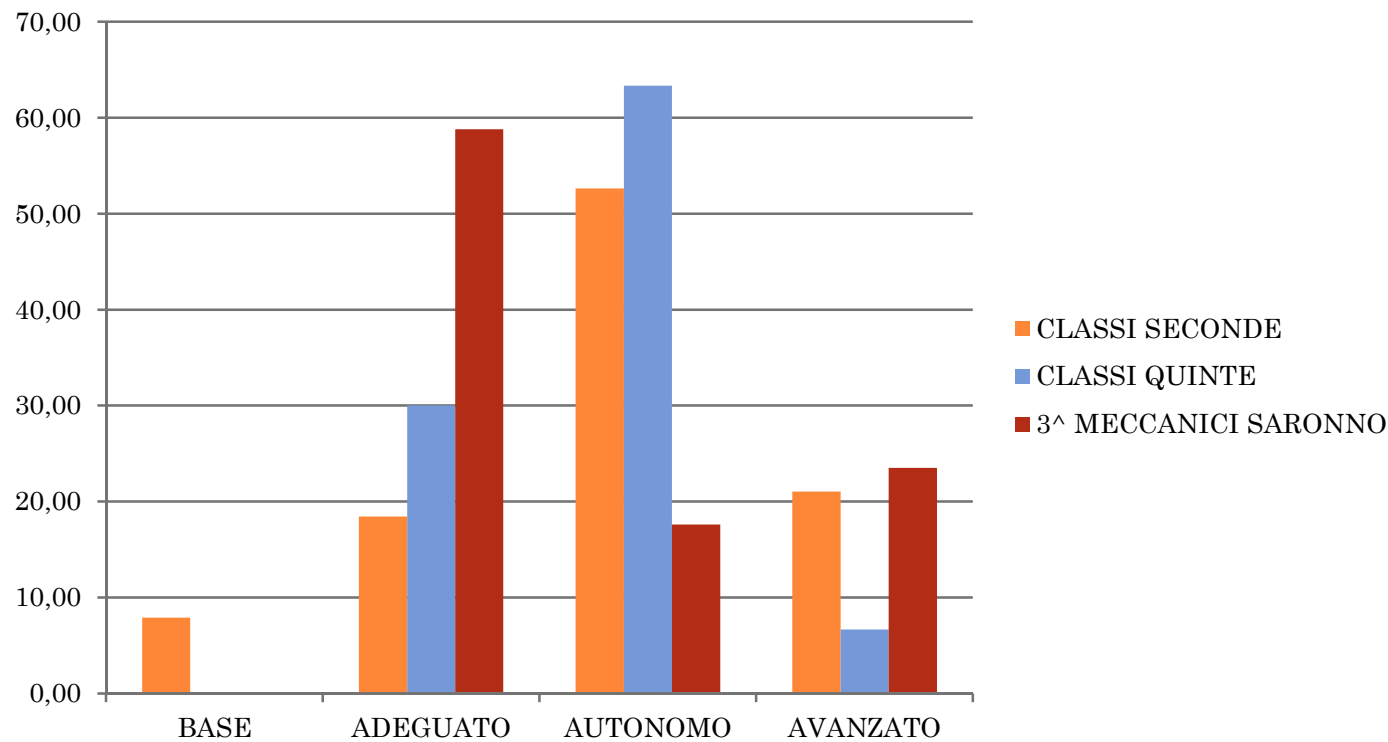

# Competenze comunicative

## 10) Adeguare il linguaggio del mio corpo alle diverse situazioni

**Sono in grado di adeguare il linguaggio del mio corpo alle diverse situazioni (%)**

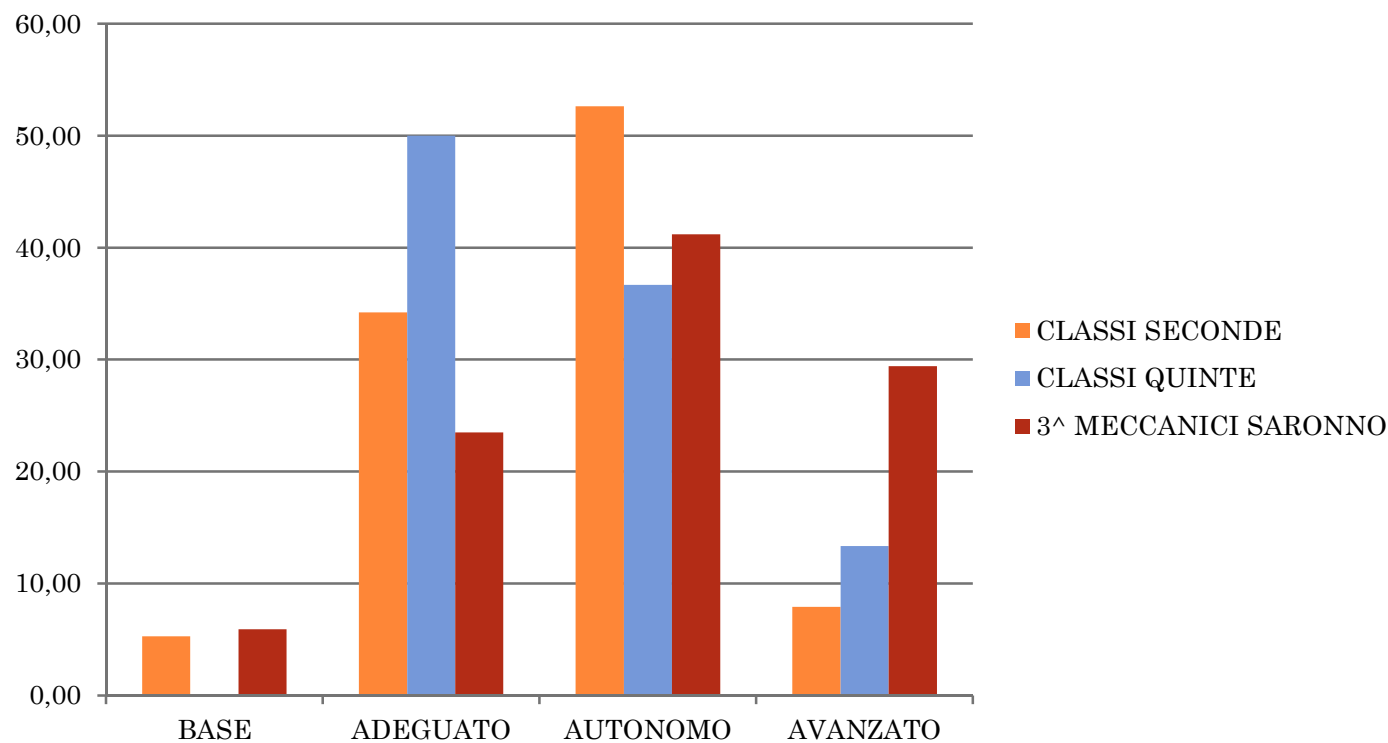

# Competenze sociali

## 5) Assumersi degli impegni e portarli a termine

**Sono in grado di assumermi degli impegni e portarli a termine (%)**

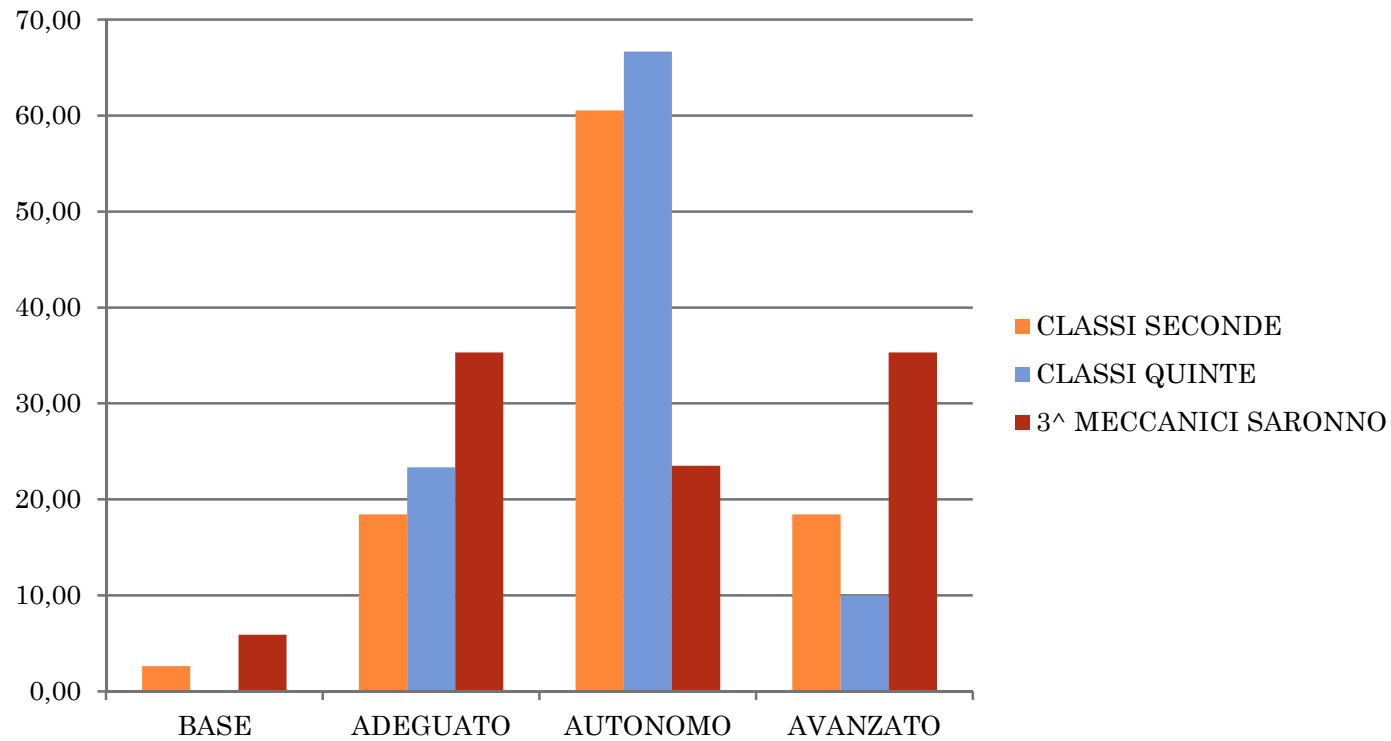



# Competenze comunicative

## 10) Considerare attentamente le diverse informazioni

**Sono in grado di considerare attentamente le diverse informazioni (%)**

